



**PPS PIPELINE
SYSTEMS**
WINTER ROHRBAU



BIOGASEINSPEISEANLAGEN



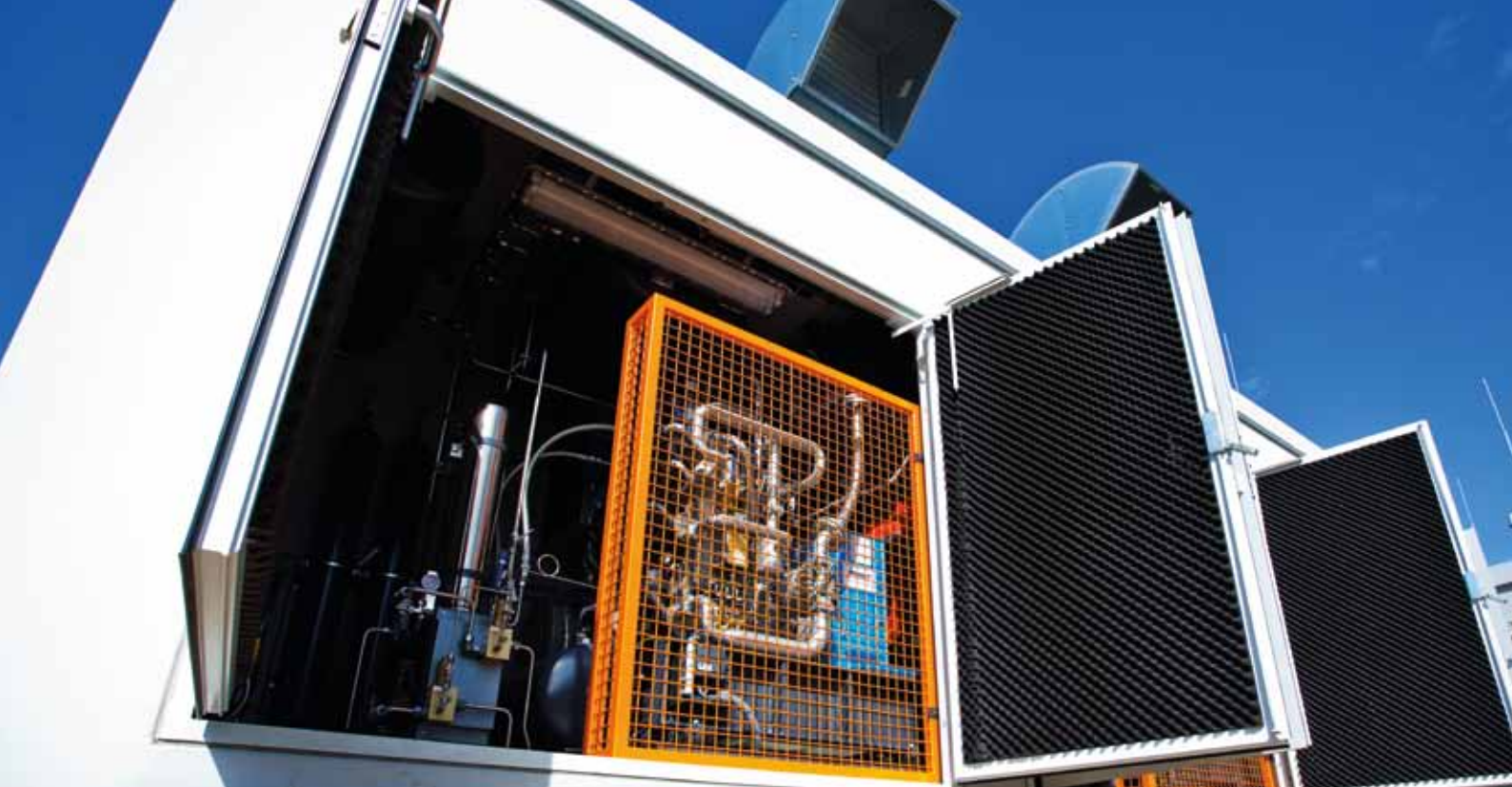

AUS EINER HAND - VON DER PLANUNG BIS ZUR INSTANDHALTUNG

Seit über 50 Jahren arbeiten wir im Bereich Anlagen- und Pipelinebau. Ein Schwerpunkt unserer Tätigkeit ist dabei der Gassektor. Wir planen und bauen Ihre Biogaseinspeiseanlage - auf Wunsch auch schlüsselfertig.

Biogaseinspeiseanlagen von PPS zeichnen sich durch Qualität und hohe Verfügbarkeit aus. Bei der Auswahl der Komponenten setzen wir auf unsere Erfahrung und bewährte Qualität.

WIR BIETEN

- Beratung
- Planung einschließlich Genehmigungsplanung
- Betriebsfertige Errichtung einschließlich Projekt- und Bauleitung
- Schulung des Betriebspersonals

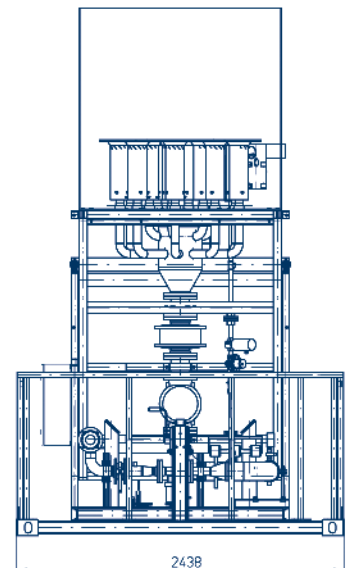
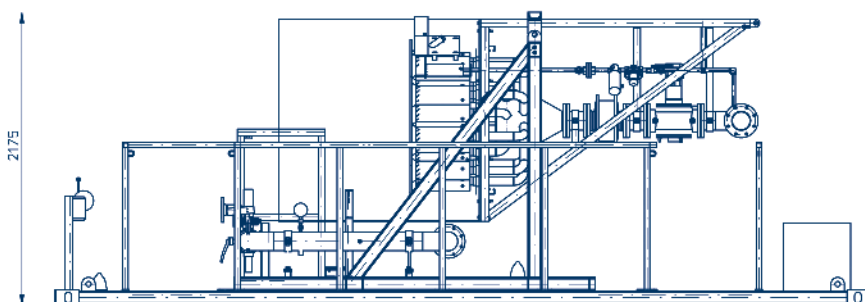



ANSCHLUSSROHRLEITUNGEN

- Anbindung von der Biogasaufbereitungsanlage an die Biogaseinspeiseanlage
- Anbindung von der Biogaseinspeiseanlage an das vorhandene Erdgasnetz

KONDITIONIERUNG

- Messung der Gasbeschaffenheit
- Konditionierung des Biogases entsprechend vorgegebener Brennwerte
- Lagerung, Verdampfung oder Einspritzung und Dosierung von LPG Flüssiggas
- Erzeugung, Aufbereitung, Speicherung und Zumischung von Druckluft

VERDICHTUNG

- Verdichten des Bioerdgases auf den Druck des Versorgungsnetzes mit Schrauben- oder Kolbenverdichtern
- Regelung und Überwachung von Druck und Menge

MENGEN- UND QUALITÄTSMESSUNG

- Mengenummessung
- Qualitätsmessung (Prozessgaschromatograph)
- Zustandsmessung (Schwefelwasserstoff, Sauerstoff und Feuchte)
- Registrierung der Abrechnungsdaten

ODORIERUNG DES BIOERDGASES

FERNWIRKTECHNIK

- Fernüberwachung und Steuerung

ELEKTRISCHE ENERGIEVERSORGUNG

- Trafostation (Mittel- und Niederspannung)

INBETRIEBNAHME

- Inbetriebnahme der Komponenten (Verdichtungsanlage, Konditionierung, Anlagensteuerung usw.)
- Schulung des Betriebspersonals

SERVICE UND WARTUNG

- Wartung
- Instandhaltung

FAKEL

Bei Bedarf stellen wir Ihnen unsere mobile Bodenfackel zur Verfügung.

- Maximaler Anschlussdruck 16 bar
- Brennerleistung 140-700 Nm³ pro Stunde



ZERTIFIZIERTE KOMPETENZ

Qualitätsmanagement, Arbeitssicherheit, Gesundheit und Umweltschutz sind für uns selbstverständlich und seit vielen Jahren zertifiziert: DIN EN ISO 9001, DIN EN ISO 14001 und SCC, darüber hinaus nach DVGW Arbeitsblatt GW 301, Gruppe W 1 und G 1, DVGW Arbeitsblatt G 493-1, Gr. 1, DVGW Arbeitsblatt G 493-2, Gr. 1.



IHRE ANSPRECHPARTNER - WIR BERATEN SIE GERNE

STANDORT QUAKENBRÜCK
Dipl.-Ing. Michael Blaschczok
TELEFON: 05431 14-245
E-MAIL: Blaschczok.Michael@pipelinesystems.de

Dipl.-Ing. Andreas Wiecker
TELEFON: 05431 14-267
E-MAIL: Wiecker.Andreas@pipelinesystems.de

STANDORT LEIPZIG
Dipl.-Ing. Ingo Porsche
TELEFON: 045205 426-115
E-MAIL: Porsche.Ingo@pipelinesystems.de